

PTP 650/670 シリーズ用 23dBi アンテナ 納入仕様書

ハイテクインター株式会社			管理番号	RFD-20SP0002-01.1
文書名	PTP 650/670 シリーズ用 23dBi アンテナ納入仕様書			
版数	年月日	作成	承認	変更内容
1.0	2020.07.22	大山	松井	新規作成
1.1	2021.02.01	松輝	松井	1. 製品仕様の型番修正、適合ポール径追記

1 製品仕様

製品型名	PTP 650/670 シリーズ用 23dBi アンテナ
型番	MA-WA56-DP23
周波数範囲	4.9~6.1GHz
利得	23 ± 1 dBi
VSWR(最大値)	1.7:1
偏波	垂直および水平 ±45° (菱形設置の場合)
半値角(標準値)	水平面 10° 垂直面 10°
サイドローブ(最小値)	ETSI TS3 準拠
偏波間漏洩電力(標準値)	-20dB
前後比(最小値)	ETSI TS3 準拠
端子間分離度(標準値)	-30dB
最大入力電力	10W
入力インピーダンス	50Ω
サージ保護	DC 接地
入力端子	2 x N 型メス
重量	900g (本体)、800g (マウントキット)
レドーム構成	UV 保護ポリカーボネート
背面構成	化学表面不活性化保護アルミニウム
寸法	305 x 305 x 15 mm (突起部含まず)
動作温度範囲	-55°C ~ +65°C
耐振動特性	IEC 60721-3-4
耐風速特性	200km/h
耐火特性	UL94
防塵防水特性	IP-67
湿度特性	ETS 300 019-1-4, EN 302 085 (Annex A.1.1)
塩害対策特性	IEC 68-2-11 準拠
RoHS	RoHS6 適合 (RoHS 2011/65/EU)
付属品	マウントキット、終端器(186-MA-K001 の場合)
適合ポール径	26mm~100mm

2 外観図

<寸法図>

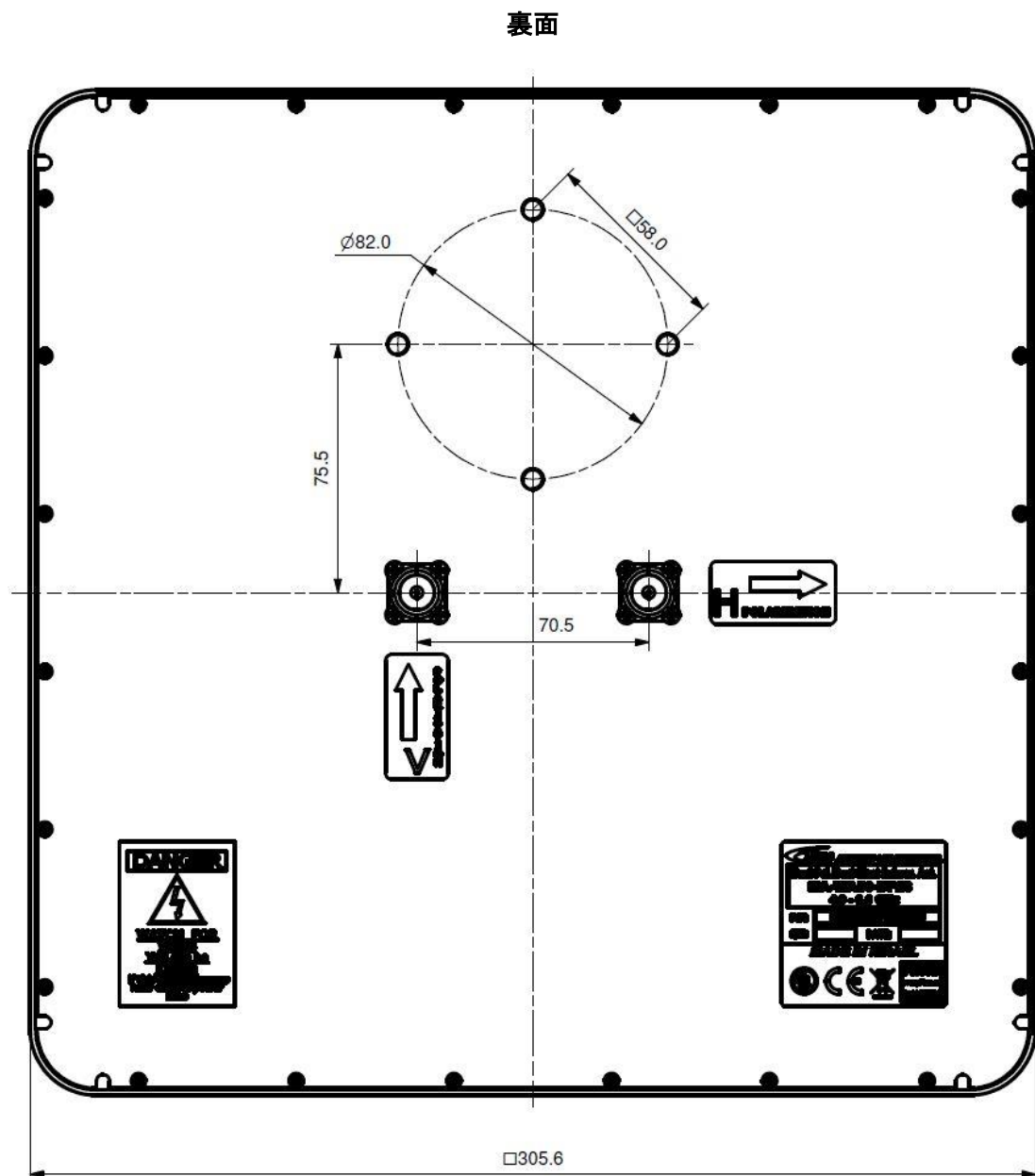

側面

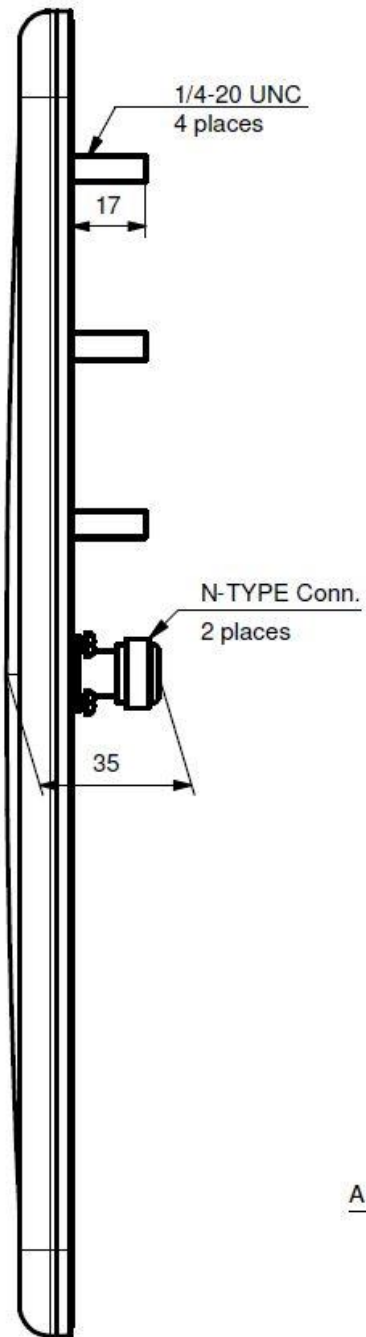

<写真>



3 指向性チャート

垂直偏波

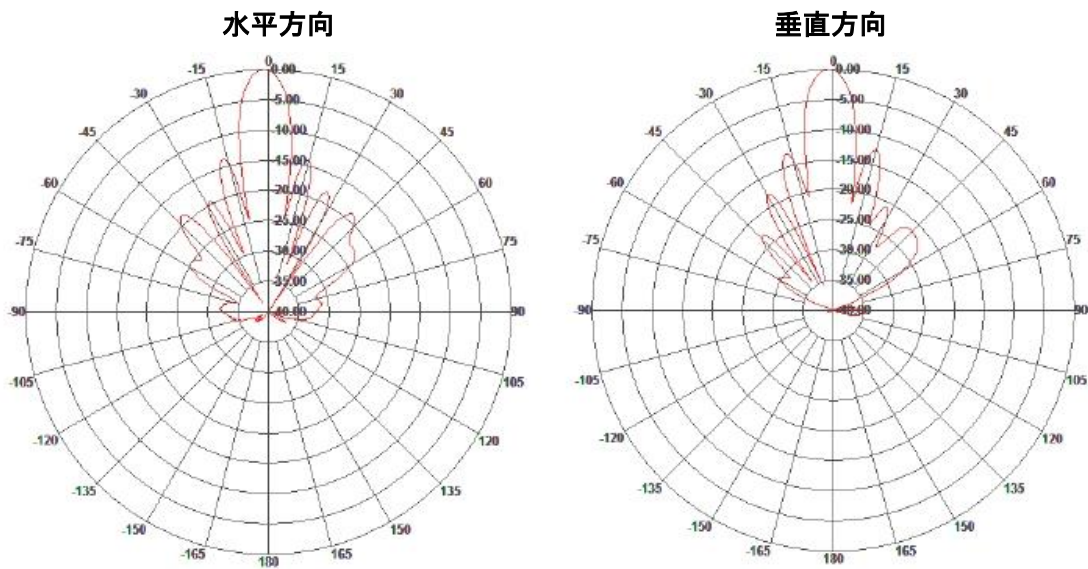

水平偏波

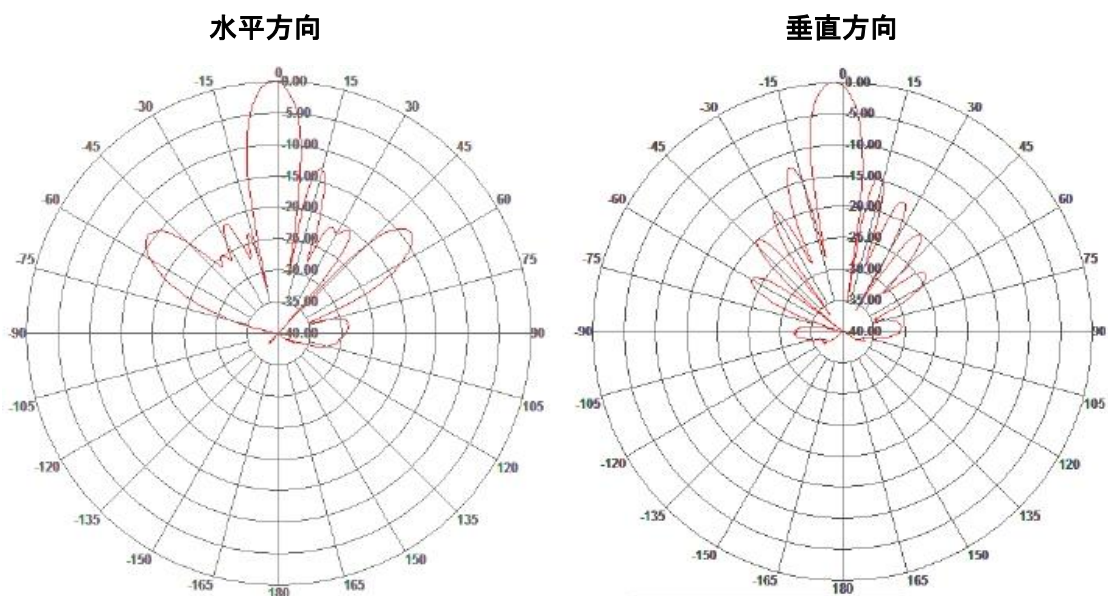

4 マウントキット

<取り付け方法>

Mounting instructions - Azimuth and Elevation Adjustable Mount MNT-22 REV. 5

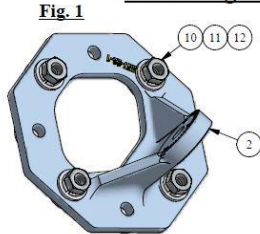

1. Align holes of item 2 with 4 studs on back plane of the antenna (not shown).
2. Connect item 2 to the antenna with spring washers (11), plain washers (10) and nuts (12).
3. Tighten the nuts at a torque of 30 Lbs x In.

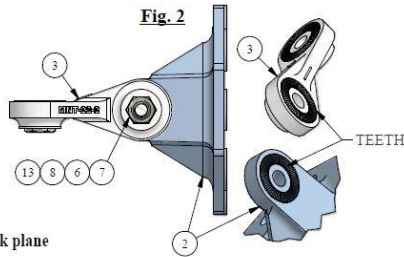

4. Align item 3 with item 2 so teeth of item 2 face teeth of item 3. Connect with items 6, 7, 8, 13. Leave screw slightly loose.

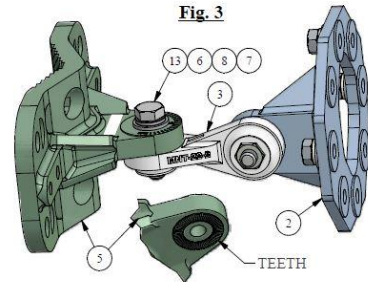

5. Align item 5 with item 3 so teeth of item 5 face teeth of item 3. Connect with items 6, 7, 8, 13. Leave screw slightly loose.

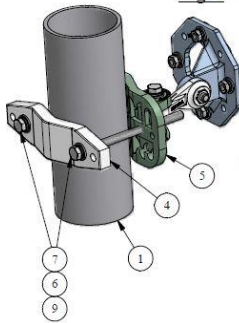

6. Attach items 4, 5 to the pole as illustrated, and connect them using items 6, 7, 9.
7. Close screws (9) one and another in turn up to tightening torque of each screw is 30...35 Lbs x In.
8. Distance between ends of items 4, 5 on one and another side must be equal. **NO SKEWNESS ALLOWED.**
9. Adjust the desired angle, and fully tighten the loose screws (paragraph 4, 5) at a torque of 30 Lbs x In.

Wall Mounting

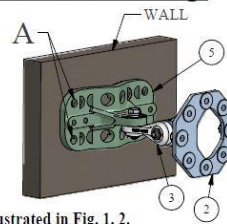

10. Make assemblies as illustrated in Fig. 1, 2.
11. Attach item 5 to the wall. Fasten it with screws 1/4" or M6 using holes 'A'. (Screws not shown.)
12. Align item 3 with item 5 so teeth of item 3 face teeth of item 5. Connect as illustrated in Fig. 3.
13. Adjust the desired angle, and fully tighten the loose screws (paragraph 4, 5) at a torque of 30 Lbs x In.

NOTE:

1. MOUNT SUITABLE FOR POLES Ø1"-4".

Parts List		
ITEM	QTY	DESCRIPTION
1	1	POLE 1"-4" (NOT SUPPLIED)
2	1	MNT-22-1
3	1	MNT-22-2
4	1	MNT-22-4
5	1	MNT-22-3
6	4	Helical Spring Lock Washer St. St. #5-16
7	4	Plain Washer St. St. #5/16
8	2	Hex Cap Screw St. St. NC 5/16-18 x 1.25"
9	2	Hex Cap Screw St. St. NC 5/16-18 x 5"
10	4	Plain Washer St. St. #1/4
11	4	Helical Spring Lock Washer St. St. #1/4
12	4	Hex Nut St. St. NC 1/4-20
13	2	Hex Nut St. St. NC 5/16-18

<寸法図>

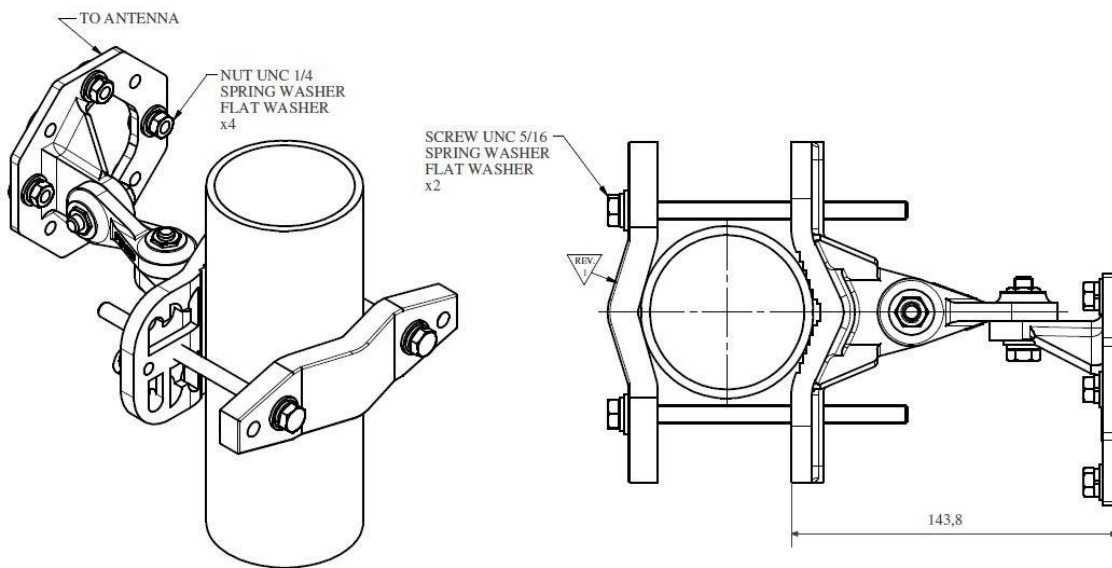
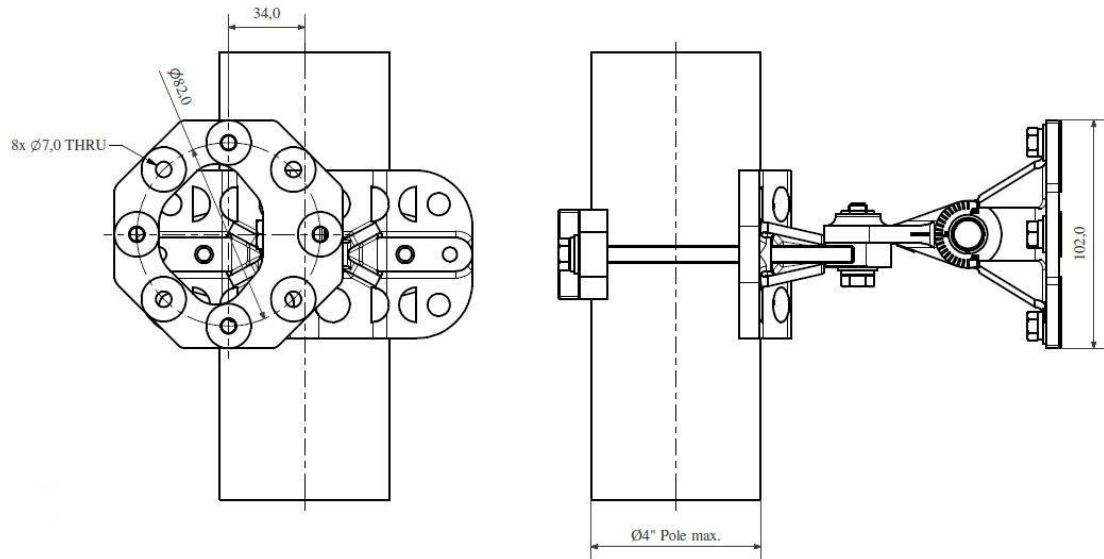

PTP 650/670 シリーズ用 23dBi アンテナ納入仕様書

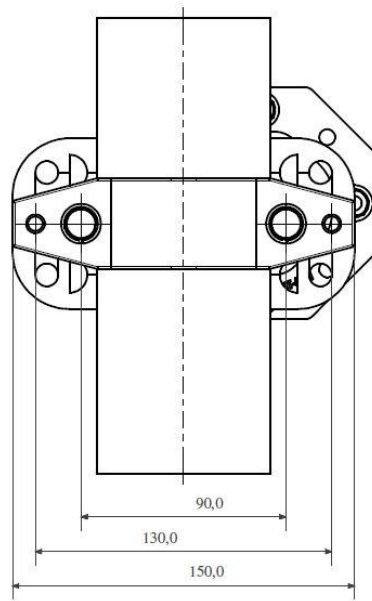

5 終端器

<寸法図>

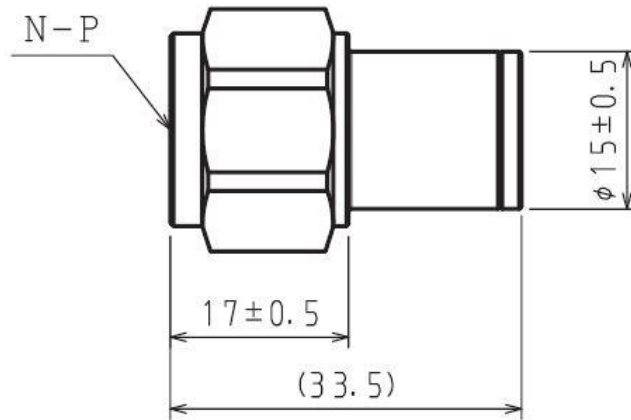

6 修理依頼先

<問い合わせ窓口>

ハイテクインター株式会社 カスタマサポート

TEL: 0570-060030

MAIL: support@hytec.co.jp