

# HIC-SP200X25A

## 納入仕様書

ハイテクインター株式会社		管理番号	TEC-24SP0145-D01	
文書名	HIC-SP200X25A 納入仕様書			
版数	年月日	作成	承認	変更内容
1	2024/4/10	蛭間	川辺	新規作成

## 1 製品概要

本機は、1 / 2.8" 2メガピクセル CMOS センサを搭載し、フル HD 解像度（1920x1080）で撮影することができる、高解像度・高ダイナミックレンジ・高感度を実現したネットワークスピードドームカメラです。高感度イメージセンサーを採用することにより、夜間でも鮮明な画像で撮影することができます。

H.264 / H.265 の画像圧縮方式に対応しており、高画質及び高データ圧縮率を実現しています。

ディープラーニング推論エンジンによる、「顔」「人間」「車両」の検出に対応し、顔データベースに登録済みの顔との比較や、イベント検知した人間/車両の自動追尾撮影が可能です。

オートホワイトバランス機能、逆光補正、オートアイリス機能、自動電子シャッター機能等、豊富な機能を装備し、屋外、屋内を問わず、あらゆるシーンで使用できるスピードドームカメラです。

## 2 特徴

- (1) 1 / 2.8" 2メガピクセル CMOS センサを搭載し、高解像度・高画質を実現しています。
- (2) 光学 25 倍レンズを搭載しています。（望遠側 最大 120mm）
- (3) PoE+給電に対応しており、イーサネットケーブルを経由して電源供給が可能です。
- (4) 赤外線 LED を実装しており、夜間、照明のない環境においても撮影することができます。
- (5) 顔認識及び顔比較機能を搭載しています。
- (6) ディープラーニング推論エンジンによる、「人間」「車両」「顔」の検出が可能です。また、これらの認識機能と、ライン越え、エリア侵入 / 退出、エリア内活動の各検知機能を組み合わせることで、正確な検知が可能です。
- (7) 検知したターゲットの自動追尾撮影が可能です。
- (8) Youtube Live に直接配信可能な、RTMP プロトコルに対応しています。
- (9) 3 タイプのストリーミング(H.265 or H.264 / MJPEG)配信機能を装備しています。
- (10) H.265 に加えて、更に圧縮率を高めた H.265+に対応しています。
- (11) WDR 機能、BLC 機能により、逆光等の明暗差が大きな被写体でも、最適な画質に調整します。
- (12) ブラウザ接続は、Microsoft Edge、Google Chrome、FireFox に対応しています。
- (13) Micro SD カードへの録画（動画及び静止画）が可能です。録画スケジュールの設定も可能です。
- (14) さまざまな外部 I/F を装備しています。（アラーム入出力、音声入出力）
- (15) IP66 規格に対応した防塵・防水性能です。

(16) モーション検知、妨害検知、プライバシーマスク機能、メール送信機能、DDNS 等、豊富な機能を有しています

### 3 製品仕様

<b>製品名</b>	<b>HIC-SP200X25A</b>
形状	ドーム
<b>カメラ部</b>	
撮像素子	1 / 2.8" 2M CMOS SENSOR
最低被写体照度	Color:0.00125Lux@F1.6 AGC:ON B/W:0.00025Lux@F1.6 AGC ON IR ON 時:0Lux
赤外線 LED	実装、照射距離 = 150m
レンズ	4.8mm~120mm 光学 25 倍 AF レンズ(画角 水平 57.6 度~2.3 度)
デジタルズーム	最大 8 倍 (光学 25 倍 x デジタル 8 倍 = 最大 200 倍)
パン・チルト角度	パン = 360 度 (エンドレス) / チルト = -10~90 度 (90 度で自動反転)
パン速度	0.1 度~200 度 / 秒 (プリセット時 = 240 度 / 秒)
PTZ 機能	プリセット (最大 360 か所) / クルーズ / クルーズグループ / トレース / タスク / ホームポジション (※注 1)
露出調整	自動 / マニュアル (シャッター・ゲイン・絞り)
DAY & NIGHT	自動 / 昼間 / 夜 / スケジュール
シャッター速度	自動 / マニュアル (1 / 30~1 / 30,000)
ホワイトバランス	自動 / 屋内 / 屋外 / マニュアル
3DNR (ノイズ除去)	OFF / ON (LEVEL 0~255)
WDR 機能	120dB OFF / ON (LEVEL 低、中、高)
逆光補正(BLC/HLC)	OFF / BLC (エリア: 上 / 下 / 左 / 右 / センター) / HLC
画質調整	明度、コントラスト、色相、彩度、シャープネス
画像鮮明化	OFF / ON (LEVEL 0~255)
その他機能	方位角表示、光学ズームポジション表示、プライバシーマスク (8 エリア) 、スマート IR、OSD (タイトル表示 / 時刻表示) 、画像回転 / 反転、SD カード録画
<b>スマート機能</b>	

基本	モーション検知、妨害検知 異常検出（ネットワーク接続、IP 競合、SD エラー）				
顔検出	最大 17 人 / 秒、顔比較機能対応（顔データベース登録対応）				
スマート検出	ライン越え、エリア侵入・退出、エリア内活動、ライン通過カウント				
スマートトラッキング	手動トラッキング、自動トラッキング				
アラーム関係	SD カード録画、SD カード静止画保存、アラーム接点出力、 FTP アップロード、E メール通知、ローカル録画、ローカル静止画保存				
DORI（※注 2）		D:検出	O:観察	R:認識	I:識別
	画素数	25pix/m	63pix/m	125pix/m	250pix/m
	距離	1950m	780m	390m	190m
<b>ネットワーク部</b>					
画像圧縮方式	H.265+ / H.265 / H.264+ / H.264 / MJPEG				
音声圧縮方式	G711A / μ				
画像サイズ	第 1 ストリーム	1920x1080 / 1280x720			
	第 2 ストリーム	1280x720 / 704x480 / 352x240			
	第 3 ストリーム	704x480 / 480x240 / 352x240			
フレームレート	1~30fps				
ビットレート制御	CBR / VBR				
ビットレート設定範囲	1920x1080	1,024kbps ~ 6,144kbps : H.264 768Kbps ~ 4,096kbps : H.265			
	1280x720	512Kbps ~ 4,096kbps : H.264 256Kbps ~ 2,048kbps : H.265			
	704x480	256Kbps ~ 2,048kbps : H.264 128Kbps ~ 1,024kbps : H.265			
	480x240 352x240	128Kbps ~ 1,024kbps : H.264 64Kbps ~ 768kbps : H.265			
プロトコル	UDP、IPv4、IPv6、DHCP、NTP、RTSP、RTMP、RTP、RTCP、ICMP、 IGMP、PPPoE、DDNS、SMTP、FTP、SNMP、HTTP、802.1x、UPnP、 HTTPs、QoS				
インタフェース規格	ONVIF (PROFILE S)				
同時アクセス数	10				

その他機能	オンラインユーザ表示、IP アドレスフィルタ、MAC アドレスフィルタ、 パスワード保護、不正ログインロック Edge / Chrome / FireFox 接続 (※3)、 CMS / VMS 接続、モバイルアプリ接続
<b>外部インタフェース</b>	
SD カードスロット	Micro SD / SDHC / SDXC (256GB サポート)
音声	入力 : 1 系統 (LINE) / 出力 : 1 系統
イーサネット	RJ-45 (10 / 100Base-T)
アラーム IN / OUT	入力 : 1 系統 / 出力 : 1 系統 ※無電圧接点制御
電源入力コネクタ	DC +12V
<b>一般</b>	
電源	DC +12V (±10%) / PoE+ IEEE802.3 at
消費電力	最大 22W (DC12V / 1.83A)
運用温度	-40℃～65℃ (湿度 : 0%RH～90%RH)
寸法	Φ173 x 268 (H) mm (突起部含まず)
防塵・防水性能	IP66
耐衝撃構造	—
重量	2.1kg

※注 1 : クルーズ、トレースで常時運用される場合は、定期的なメンテナンスが必要です。

※注 2 : 撮像素子の仕様と EN62676-4:2015 で示された基準に基づいて算出された値です。

※注 3 : Edge / Chrome / FireFox 接続では SD カード録画のダウンロードはできません。また、一部の機能の操作も制限されます。カメラのフル機能を操作するためには Edge の IE 互換モードでの運用を推奨します。

Edge の IE 互換モードでも SD カード録画映像のダウンロードができない場合は、CMS ソフトウェア : HCMS をお使いください。HCMS については、営業担当またはサポート窓口にお問い合わせください。

## 4 外観図

### カメラ本体

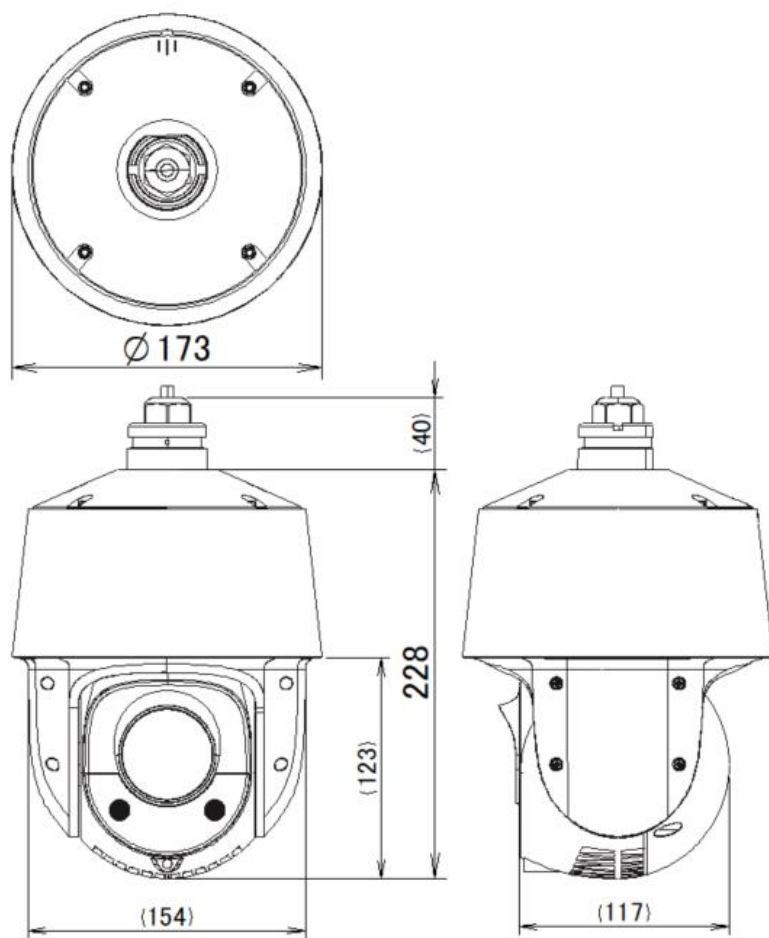

単位:mm

**カメラ本体+壁面取付け金具**

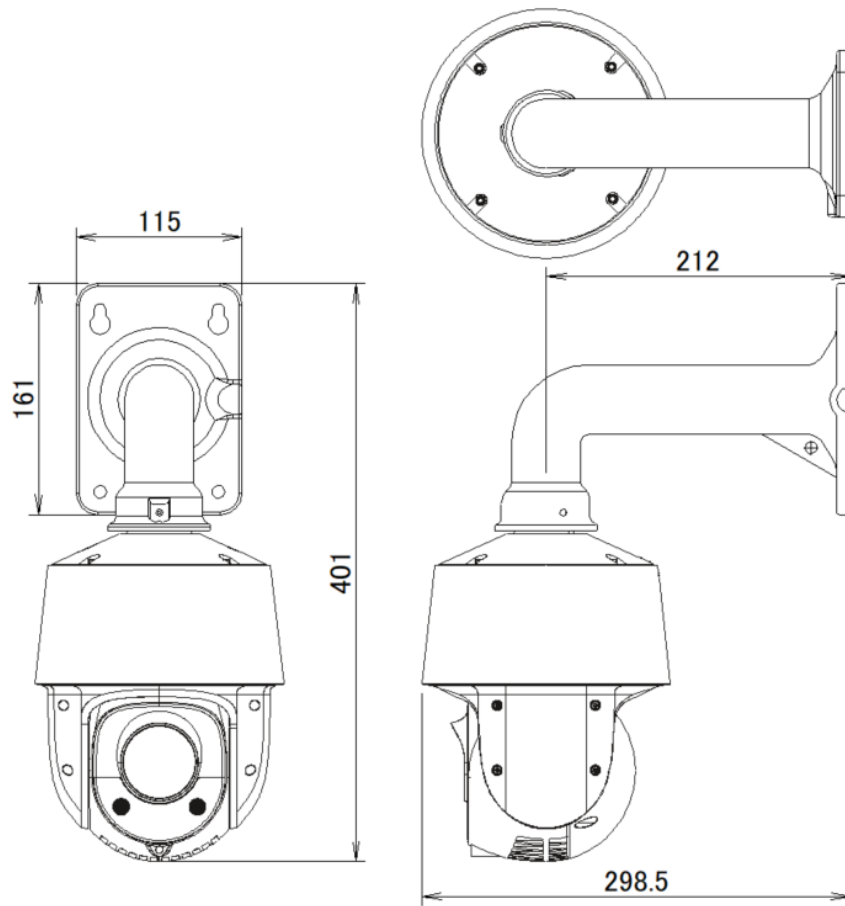

**ブラケットマウント部**

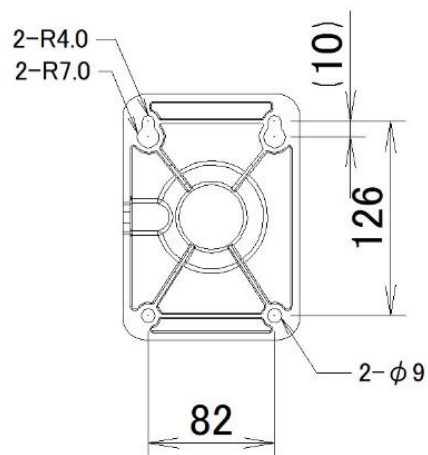

単位:mm

## 5 写真

上面



底面



前面



背面





右側面



左側面



各種接続コネクタ



## 6 付属品

名 称	数 量
本体	1 台
壁面取付け金具	1 台
ネジ、アンカー（各 4 本）	1 式
六角ネジ（5mm）	3 本
六角レンチ	1 本
ドリルテンプレート	1 枚
AC アダプタ	1 式
AC アダプタ用ケーブル	1 本
クイックガイド	1 枚

## 7 ピンアサイン

<LAN ポート 10/100 BASE-T RJ-45>

モード A とモード B は自動検知

モード A

ピン番号	信号	PoE
1	TXRX A+	DC+
2	TXRX A-	DC+
3	TXRX B+	DC-
4	TXRX C+	
5	TXRX C-	
6	TXRX B-	DC-
7	TXRX D+	
8	TXRX D-	

モード B

ピン番号	信号	PoE
1	TXRX A+	
2	TXRX A-	
3	TXRX B+	
4	TXRX C+	DC+
5	TXRX C-	DC+
6	TXRX B-	
7	TXRX D+	DC-
8	TXRX D-	DC-

<ALARM IN/OUT>

ピン番号	信号
1	GND
2	ALARM IN
3	ALARM OUT(OPEN)
4	ALARM OUT(COM)

## 8 製品保証について

以下は、ハイテクインター株式会社（以下、「当社」という）の製品をご購入された方（以下、「お客様」という）に対し、当社が提供する製品保証規約（以下、「本規約」という）を定めたものです。

お客様が当社の販売店やその他の第三者（以下「販売店等」という）の提供する独自の保証、保険、その他サービス（以下「販売店等独自サービス」という）に加入されている場合、製品に対する販売店等独自サービスの適用の可否については、製品のご購入前にお客様において販売店等にご確認ください。販売店等独自サービスの提供条件および当該販売店等独自サービスに基づく修理等のサービス内容は、お客様と販売店等との取り決めによりますので、当社がその条件・内容等につき責任を負うものではありません。

### 8.1 製品保証

製品保証は、当社が日本国内で販売した製品本体、および当該製品の付属品に適用されます。ご購入日（当社納品日）より製品保証期間内において、取扱説明書、本体ラベルやカタログに先の注意事項に基づいた正常な使用状態で製品故障が生じた場合、当社カスタマサポートへご連絡いただき、プリントアウトされた“修理ご依頼確認メール”と共に故障製品をご返送ください。当社にて最終的な故障切り分けを行い、故障と判断した場合にはアフターサービスとして、無償修理、または新品もしくは同等品と交換いたします。

送料は双方元払いといたします。なお保証期間を過ぎた場合は有償修理となりますのでご注意ください。

修理細則については当社ホームページより修理規約をご確認ください。

### 8.2 販売終了後のサポート

製品の販売終了後も製品保証期間において、サポートを継続提供いたします。

万が一、ハードウェアの修理やソフトウェアの修正が困難な場合は、交換対応または同等仕様の製品をご案内させていただく場合もございます。予めご了承の程、お願いいたします。

### 8.3 免責

製品の故障もしくは使用によって生じた製品または接続製品内に保存されたデータの毀損・消失等について、当社は一切の責任を負いません。重要なデータについては、必ず定期的にバックアップを取る等の措置を講じてください。

保証期間を問わず、当社製品の故障・誤動作（未知のセキュリティ脆弱性が発見され、それを悪用された場合を含む）・不具合に起因するお客様または第三者での損害（機会損失・逸失利益・二次損害等）・当社製品以外への損傷、およびお客様による交換作業・調整作業に対する補償について、当社は一切の責任を負いません。

また、以下に該当する場合も保証範囲外とさせていただきます。

- (1) 自然災害、公害、異常電圧等、当社の責に帰すことができない損傷、故障
- (2) 取扱説明書に記載されているご使用上の注意事項、および製品の仕様（製品の設置条件、使用電源条件、温度及び湿度条件）に反した使用により生じた損傷、故障
- (3) 接続製品の異常や誤動作および障害を誘発する可能性のある製品（仕様が明確でないもの、開発中など）を接続した場合の損傷、故障
- (4) 合理的使用方法に反するお取扱い、およびお客様の維持・管理環境に起因する故障や損傷の場合
- (5) 当社の同意無しに回路、外部構造／内部構造の変更その他の改造を行なった場合
- (6) 中古品でご購入された場合
- (7) 製品を日本国外でご使用された場合

### 8.4 規約変更

当社の判断で本規約を変更させていただくことがあります。予めご了承ください。なお製品保証はご依頼の時点の規約が適用となりますので、必ずその時点で適用される本規約を事前にご確認ください。